



# Manual de Montagem e Manutenção

Compatível c/ Grand Vitara 2009...

Estribo Alumínio s/ Kit: 1750A / P / O

Kit Estribo Alumínio: 138449

## Instruções de uso e Manutenção:

- Ler atentamente o manual antes de instalar;
- Não utilizar o acessório para rebocar/empurrar objetos;
- Não modificar as características originais do produto ou fazer adaptações;
- Lavar com água e sabão neutro, utilizando esponja ou flanela;
- Utilizar cera automotiva para conservação;
- Reapertar todo o conjunto a cada 6(seis) meses.

## Passo-a-passo:

1. Fixar os suportes "4" e "5" no chassi do veículo, utilizando as travas "6", "7", "8" e "9" arruelas "10" e "13" e porcas "11" e "14".
2. Fixar os suportes "2" e "3" no estribo "1", utilizando os parafusos "12", arruelas "13" e porcas "14".
3. Fixar os suportes "2" e "3" nos suportes "4" e "5" utilizando os parafusos "15", arruelas "13" e porcas "14".
4. Acoplar as ponteiras plásticas "16" no estribo "1". Fixar utilizando os pinos plásticos "17".
5. Regular o acessório e dar apertos aos parafusos.

Conteúdo da Embalagem		
Ítem	Qtd.	Descrição
1	2	Estribo
2	2	Sup. Estribo Dianteiro
3	2	Sup. Estribo Traseiro
4	2	Sup. Chassis Dianteiro
5	2	Sup. Chassis Traseiro
6	2	Trava T0006
7	2	Trava T0015
8	2	Trava T0004
9	2	Trava T0032
10	22	Arruela M10
11	14	Porca M10 A/F
12	8	PF. Quad M8x20
13	10	Arruela M8
14	10	Porca M8 A/F
15	8	PF. M10x25
16	4	Ponteira Plástica
17	12	Pino Plástico

## Ilustração:

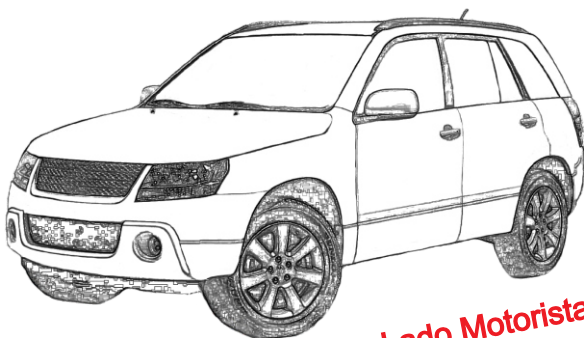

Lado Motorista

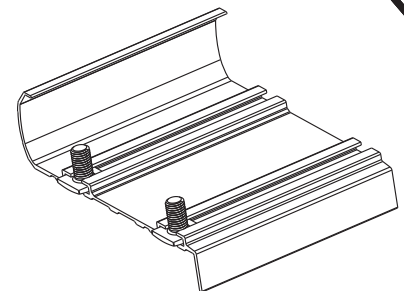

### IMPORTANTE:

Montar parafusos "12" antes da instalação da ponteira plástica.

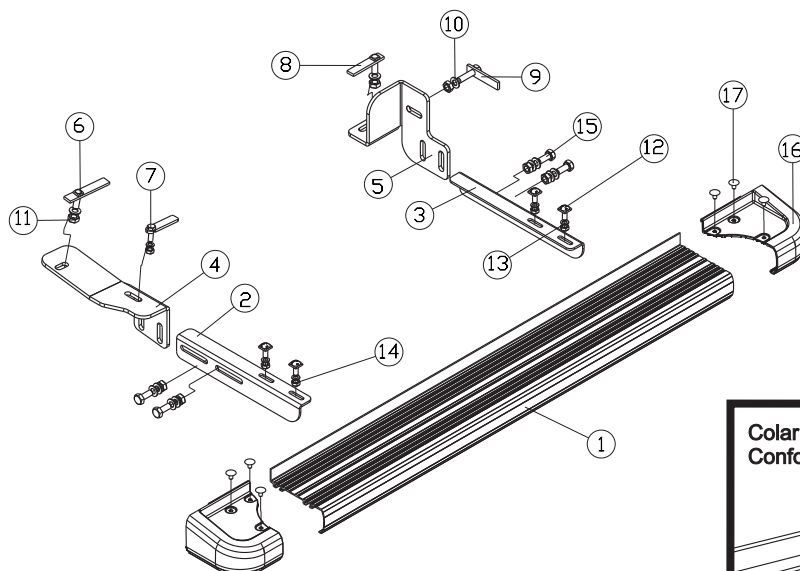

Colar adesivo na parte traseira do estribo, Conforme figura abaixo

